

 **SUZUKI**
By Your Side



2027

Jimny

JIMNY 2027

#JimnyenMéxico

COLORES

Verde Obsesión.
Negro Carbón.
Gris Cuarzo.
Blanco Polar.



DIMENSIONES



TABLA DE RENDIMIENTO DE COMBUSTIBLE Y DE EMISIONES DE CO2

Modelo	Rendimiento (KM/L)			Emisiones CO ² (G/KM)		
	Ciudad	Carretera	Combinado	Ciudad	Carretera	Combinado
JIMNY 1.5L TM 4WD	14.2	17.2	15.4	165.4	136.8	152.5
JIMNY 1.5L TA 4WD	14.2	16	14.9	165.9	146.6	157.2

Para revisar los cambios de criterio de medición en el dato de rendimiento de combustible y de emisiones de CO2 visita: <https://www.suzuki.com.mx/autos/rendimiento>

JIMNY 2027

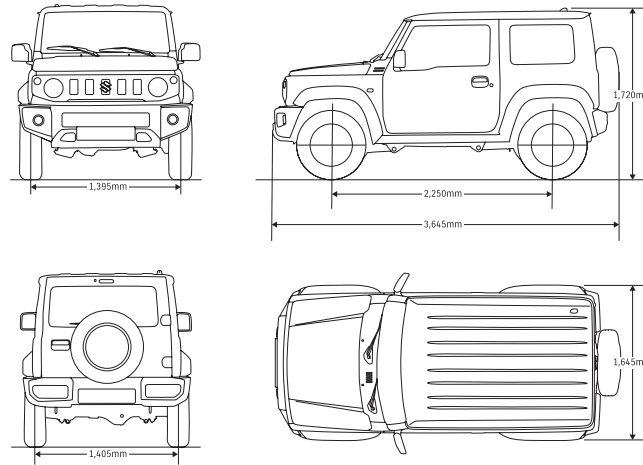
VERSIÓN	GLX
Carrocería montada sobre chasis en escalera.	S
Numero de pasajeros: 4	S
Tracción (4WD) ALLGRIP PRO.	S
Transmisión Manual de 5 velocidades.	S
Transmisión Automática de 4 velocidades.	S

SUSPENSIÓN
Delantera: Eje rígido con 3 brazos de sujeción con resorte helicoidal.
Trasera: Eje rígido con 3 brazos de sujeción con resorte helicoidal.
Dirección de bolas recirculantes.

CONFORT	
Cierre centralizado de puertas.	S
Control remoto para apertura y cierre de puertas.	S
Aire Acondicionado automático.	S
Elevadores eléctricos frontales.	S
Pantalla 9" a color touch screen vínculo con smartphones (Apple CarPlay y Android Auto TM).	S
Control crucero.	S
Luces de cabina frontal y trasera.	S
Portavasos.	S
Tomacorriente de 12 Volts.	S
Puerto USB.	S
Volante de tres brazos forrado en piel.	S
Palanca de cambios con inserto cromado (TM).	S
Palanca de cambios con inserto en negro piano (TA).	S
Faros delanteros de Proyección LED.	S
Luces automáticas.	S
Lavadores de faros.	S

SEGURIDAD	
Sistema antibloqueo para frenos (ABS).	S
Control electrónico de estabilidad (ESC).	S
Hill Hold Control (TA4).	S
Frenos de disco delanteros y de tambor traseros.	S
Asistencia de frenado (BA).	S
Anclajes de sistemas de retención infantil (ISOFIX).	S
Hill Descent control.	S
Bolsas de aire frontales (X2).	S
Bolsas de aire tipo cortina (X2).	S
Bolsas de aire laterales (X2).	S
Cinturones de seguridad traseros de 3 puntos (x2).	S
Cinturones de seguridad delanteros de 3 puntos con bloqueo de carrete, ajuste de altura y pretensores (x2).	S
Inmovilizador.	S
Luz de niebla.	S
Pedal de freno colapsable.	S
Seguro de transmisión (TA).	S
Sistema de monitoreo de presión de neumáticos (TPMS).	S
Advertencia de desviación de carril (LDW).	S
Frenado autónomo de emergencia.	S
Cámara de reversa.	S
Control crucero adaptativo.	S

MOTOR	
Desplazamiento:	1,462 cc.
Distribución de combustible:	Inyección multipunto.
Numero de cilindros:	4
Potencia neta (HP@RPM):	101 HP@6,000 RPM
Torque neto (LB-FT@RPM):	96 LB-FT@ 4,000 RPM (TA4)
Tipo:	1.5 Litros DOHC/VVT y 16 Válvulas
Relación de compresión:	10:00

DIMENSIONES EXTERIORES	
Altura total:	1,720 mm.
Ancho de vía delantero:	1,395 mm.
Ancho de vía trasero:	1,405 mm.
Ancho total:	1,645 mm.
Distancia entre ejes:	2,250 mm.
Longitud total:	3,645 mm.
Ángulo de ataque:	36 grados.
Ángulo ventral:	27 grados.
Ángulo de salida:	47 grados.
Distancia mínima al suelo:	210 mm.
Radio mínimo de giro:	4.9 m.

Versión GLX¹ Nota: Imágenes de carácter ilustrativo, consulta las versiones y especificaciones disponibles en tu concesionario SUZUKI más cercano.

Las especificaciones aplican para JIMNY 2027 y pueden cambiar sin previo aviso. *Los valores de rendimiento de combustible y emisiones de CO2 indicados para este modelo, fueron obtenidas de conformidad con la metodología establecida en la NOM-163-SEMARNAT-ENER-2013, así mismo el rendimiento de combustible es el obtenido mediante pruebas de ciclo combinado, en condiciones controladas de laboratorio que pueden no ser reproducibles ni obtenerse en condiciones y hábitos de manejo convencionales, debido a factores climatológicos, de combustible, condiciones topográficas, entre otros. Este vehículo contiene los dispositivos de seguridad obligatorios, de conformidad con la NOM-194-SE-2021. Para más detalles, visita: <https://www.suzuki.com.mx/autos/rendimiento>

Las fotos e imágenes exhibidas de nuestros autos y accesorios son solo ilustrativas y no representan necesariamente con exactitud el producto. Para más detalles, visita nuestro sitio. Consulta disponibilidad, precios, términos y condiciones en nuestros concesionarios autorizados SUZUKI. Todos los datos, especificaciones e ilustraciones están basados en la última información disponible al momento de la publicación. Las especificaciones en unidades no métricas son aproximadas. *Apple CarPlay™ es compatible con iPhone 10 hasta iPhone 16. Puede recibir comandos de voz a través de Siri. *Android Auto™ es compatible con la mayoría de los smartphones que incorporan Android 14 o versiones posteriores.

autos.suzuki.com.mx

X @Suzuki_Mex

f /SuzukiAutosMexico

@suzuki_mex

@suzuki_mex

